

**PL Silniki wibracyjne**

>> Wymiary

**D Vibrationsmotoren**

>> Maßskizze

**GB Vibrator motors**

>> Dimensions

**50/60  
Hz**

We are now  
**IP69K**  
certified

**RVS-Type**

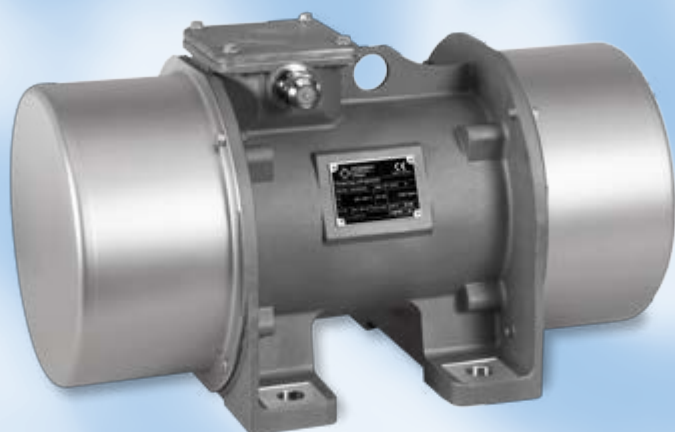

**FP-Type**



**FRIEDRICH**  
SCHWINGTECHNIK GmbH



FRIEDRICH



Vimarc®



## Nasza filozofia

Firma FRIEDRICH Schwingtechnik jest jednym z wiodących producentów silników wibracyjnych i generatorów-drgań oraz pionierem w zakresie technologii wibracyjnej.

Już od chwili powstania firmy, kładziemy duży nacisk na doradztwo techniczne, rozwój i szybką obsługę naszych klientów. Różnorodność typów oraz produkty specjalne dla wielorakich zastosowań sprawiają, że program produkcyjny należy do jednego z najbardziej obszernych i zróżnicowanych na rynku międzynarodowym.

### Koncentrujemy się na jednym celu:

Oferujemy silniki wibracyjne, generatory drgań, sprężyny i inny osprzęt najwyższej jakości i w najlepszej cenie, a naszych klientów wspieramy skutecznie w rozwiązywaniu zadań z zakresu technologii wibracyjnej.

## Unsere Philosophie

Die Firma FRIEDRICH Schwingtechnik gehört als einer der führenden Hersteller von Vibrationsmotoren und Unwucht-Erregern zu den Pionieren auf dem Gebiet der Schwingtechnik.

Schon seit unseren Gründungszeiten werden die technische Beratung, die Entwicklung und der schnelle Service für unsere Kunden bei uns groß geschrieben. Die Typenvielzahl sowie die Sonderanfertigungen für die unterschiedlichsten Anwendungsfälle führten zu einem der umfangreichsten und am besten abgestuften Produktprogrammen, die derzeit auf dem internationalen Markt verfügbar sind.

### Wir konzentrieren uns nur auf ein Ziel:

Für unsere Kunden die qualitativ besten und preisgünstigsten Vibrationsmotoren, Unwucht-Erreger, Federn und sonstiges Zubehör bereitzuhalten und sie damit bei der Lösung ihrer schwingungstechnischen Aufgaben wirkungsvoll zu unterstützen.

## Our philosophy

The company FRIEDRICH Schwingtechnik, one of the leading manufacturer's of vibrating motors and unbalance exciters, belongs to the pioneers in the field of vibration technique.

Since the establishment of our company strong accent has been put on the technical support, development and prompt services for our customers. A large number of types but also many customized designs for various applications led to one of the most extensive and graded production ranges available on the international market.

### We concentrate on a sole goal:

To prepare high quality and cost-effective vibrating motors, unbalance exciters, springs and other accessories for our customers and to assist them in solving their tasks in the field of vibration technique.



# » Historia | Geschichte | History

1951 | 1965 | 1973 | 1974 | 1996 | 1998 | 2001 | 2007 | 2013

Początek produkcji silników wibracyjnych Vimarc, wraz z silnikami przeznaczonymi do pracy w strefach zagrożonych wybuchem w fabryce w mieście Breda, w Holandii.

Utworzenie biura inżynierskiego technologii wibracyjnej przez pana Friedricha, które nazwano jego imieniem.

Dzięki długoletniemu doświadczeniu biura inżynierskiego w zakresie technologii wibracyjnej skonstruowano pierwszy, bezobsługowy i trwale nasmarowany silnik wibracyjny. Od tego czasu produkujemy i sprzedajemy ten jedyny w swoim rodzaju produkt.

Kolejnym produktem, który pojawił się w naszej ofercie, był generator drgań.



Beginn der Fertigung von Vimarc-Motoren – einschließlich explosionsgeschützter Motoren im Werk Breda, Niederlande.

Gründung der Firma FRIEDRICH Schwingtechnik durch den Namensgeber Herrn Friedrich als Ingenieurbüro für Schwingungstechnik.

Aufgrund der langjährigen Erfahrungen als Ingenieurbüro in der Schwingungstechnik wurde der weltweit erste, vollkommen wartungsfreie und auf Lebensdauer geschmierte Vibrationsmotor entwickelt.

Als weiteres Produkt wird der Unwucht-Erreger in unser Programm aufgenommen.

Manufacturing start of Vimarc vibrator motors, including explosion proof motors in the factory in Breda, The Netherlands.

Foundation of the engineering company for vibration technique by Mr. Friedrich after whom the company was named.

On the basis of many years of experience as an engineering company for vibration technique, a worldwide first maintenance-free vibrating motor with life time lubrication is developed.

A new product, the unbalance exciter, is included in our program.

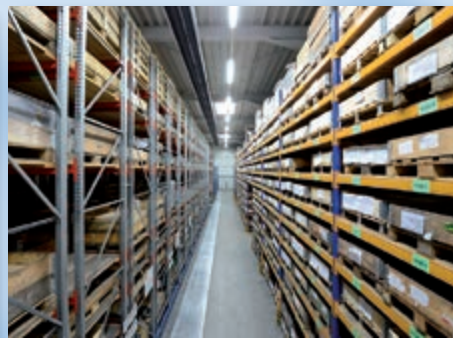

Następuje zmiana właściciela i kierownictwa oraz skierowanie działalności handlowej na rynki światowe.

Naszą pozycję na rynkach międzynarodowych wzmocniamy dzięki nabyciu holenderskiej firmy VIMARC, która od ponad 50 lat produkuje silniki wibracyjne. Rozszerzamy na całym świecie naszą działalność w szczególności o przemysł spożywczy jak również w przetwórstwie ropy naftowej o silniki zabezpieczone przed wybuchem.

Firma FRIEDRICH rozrasta się – budowa i przeprowadzka do nowego zakładu w Haan.

Rozszerzenie zdolności produkcyjnej poprzez podwojenie naszych powierzchni produkcyjnych i biurowych.

Założenie własnej produkcji w USA, Vimarc Inc. Houston, TX.

Ekspansja marki Vimarc – budowa i przeprowadzka do nowego zakładu w Houston w TX.

Ausrichtung der Vertriebsaktivitäten auf die Weltmärkte nach dem Eigentümer- und Managementwechsel.

Unsere weltweite Präsenz verstärken wir durch den Erwerb der niederländischen Firma VIMARC, die seit über 50 Jahren ebenfalls Hersteller von Vibrationsmotoren ist.

Insbesondere erweitern wir unsere Vertriebsaktivitäten auf Einsatzbereiche in der Lebensmittelindustrie sowie explosionsgeschützte Motoren für die weltweiten Erdölmärkte.

FRIEDRICH expandiert – Bau und Umzug in das neue Werk in Haan.

Erweiterung der Fertigungskapazitäten durch die Verdoppelung unserer Produktions- und Büroflächen.

Einrichtung einer eigenen Fertigung in den USA: Vimarc Inc, Houston, TX.

Vimarc expandiert – Bau und Umzug in das neue Werk in Houston, TX.

After a change in ownership and management, sales activities are concentrated on the international markets.

We strengthen our worldwide presence by purchasing the Dutch company VIMARC that also produces vibration motors for more than 50 years.

We expand our business activities especially to the field of food industry as well as to explosion-proof motors for the worldwide petroleum market.

FRIEDRICH expands – construction of and move to the new plant in Haan.

Production capacity is increased by doubling our production area and office space.

Our own production starts in the USA: Vimarc Inc, Houston, TX.

Vimarc expands – construction of and move to the new plant in Houston, TX.

- ① Osłona końcowa z blachy głęboko tłoczzonej  
Geschlossene Haube aus tiefgezogenem Blech  
Closed end cover made of deep drawn sheet steel
- ② Tylko wewnętrzna przeciwwaga jest ustawialna, zewnętrzna jest zaklinowana dla bezpieczeństwa  
Nur die innere Fliehscheibe wird verdreht, die äußere ist zu Ihrer Sicherheit verkeilt  
Only the inner flyweight is turned, the outer flyweight is key-mounted for your safety
- ③ Naniesiona laserowo skala na wewnętrznej przeciwwadze służąca do bezstopniowej regulacji siły odśrodkowej (stopniowanie z krokiem 5%). Zum stufenlosen Verstellen der Fliehkraft (jeder Teilstrich = 5%) ist eine gut lesbare Skala auf die innere Fliehscheibe gelasert.  
For stepless adjustment of the centrifugal force (each graduation line = 5%) a well readable scale is lasered onto the inner centrifugal disc.
- ④ Uszczelnienie wału z rowkami smarowymi  
Wellenabdichtung durch Fettnuten  
Shaft sealing with grease keyways
- ⑤ Pokrywy końcowe uszczelnione silikonową uszczelką: uszczelnia w 100% przed brudem i wilgocią  
Haubenabdichtung durch Rundschnurringe aus Silikon: schließt 100% gegen Staub und Feuchtigkeit  
End cover sealed with round silicon seal: 100% sealed against dust and humidity
- ⑥ Łożyska wałeczkowe o zwiększonej nośności i zwiększonym luzie łożyskowym. Trwale nasmarowane, bezobsługowe  
Lager mit erhöhter Tragkraft und erhöhter Lagerluft. Dauerschmierung, wartungsfrei  
Heavy roller bearings with increased bearing play. Permanent lubrication, free of maintenance

- ⑦ Solidne gniazdo łożyskowe umożliwia przeniesienie siły odśrodkowej  
Massives Lagerschild für die Übertragung der Fliehkraft  
Sturdy bearing bracket supports the transmission of the centrifugal force
- ⑧ Dobrze zwymiarowane komponenty elektryczne zawierające specjalne uzwojenie. Odporne na drgania  
Elektrischer Teil reichlich dimensioniert. Spezialwicklung, schwingungsfest eingebaut  
Electrical components well dimensioned, special winding braced against vibration.
- ⑨ Odlewana, zintegrowana skrzynka przyłączeniowa odporna na naprężenia wywołane drganiami, brud i wilgoć  
Fest angegossener Klemmenkasten für härteste Beanspruchung. Staub- und wasserdicht  
Firmly integrated cast terminal box for any stress, however heavy. Dust and humidity-proof
- ⑩ Całkowicie zamknięty, odlewany korpus odporny na drgania  
Vollkommen geschlossenes, schwingungssteifes Gußgehäuse  
Vibration-proof casing, completely closed
- ⑪ Zintegrowane uchwyty ułatwiające bezpieczny transport jak i montaż w każdej pozycji  
Angegossene Aufhängeösen für eine mühelose und gefahrlose Montage in jeder Lage  
Integrated cast suspension lugs for safe and easy mounting in any position

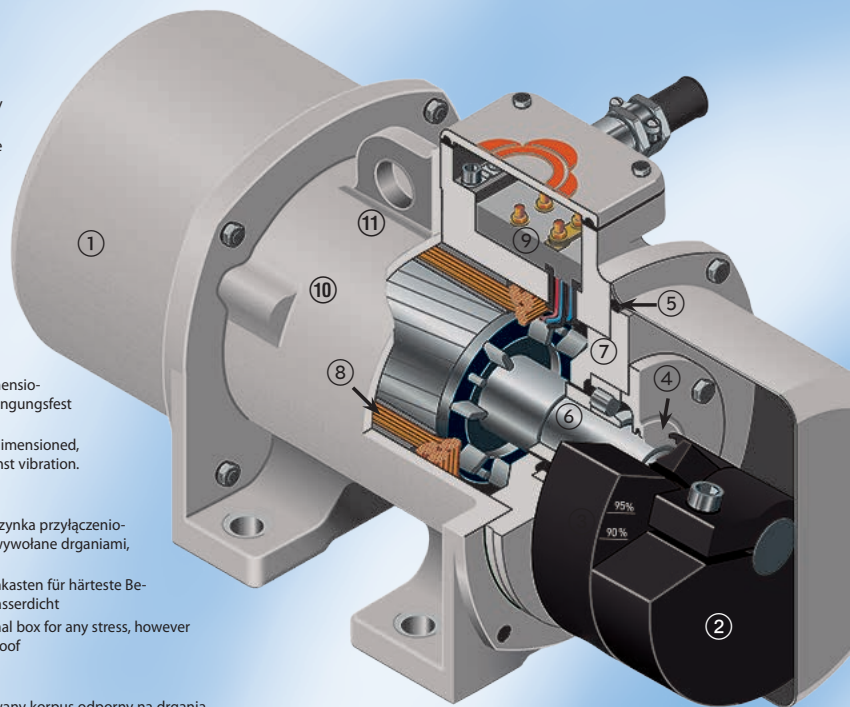

- » Łożyska nasmarowane dożywotnio, niepotrzebne smarowanie dodatkowe
- » W 100% bezobsługowe
- » Niskie zużycie energii elektrycznej

- » Lager auf Lebensdauer geschmiert — keine Nachschmierung erforderlich
- » Vollkommen wartungsfrei
- » Niedriger Energieverbrauch

- » Bearings lubricated for life — no re-greasing required
- » 100% maintenance free
- » Energy efficient

## Zasilanie

Napięcia od 115 V do 690 V dostępne wartości 50 Hz i 60 Hz.

## Liczba biegunów

W standardzie wersje 4-, 6- i 8-biegunowe.

## Rodzaj ochrony

**NOWOŚĆ: IP69K**

## Klasa cieplna

F (155 °C) zgodnie z DIN EN 60034-1

## Ochrona tropikalna

W standardzie

## Stromversorgung

Spannungen von 115V bis 690V in 50 Hz und 60 Hz erhältlich

## Polzahl

Standard sind 4-, 6- und 8-polige Versionen

## Schutzart

**NEU: IP69K**

## Wärmeklasse

F (155 °C) gemäß DIN EN 60034-1

## Tropenisolation

Serienmäßig

## Power Supply

Voltages from 115 to 690V in 50/60 hertz. Acceptable for use with Variable Frequency Drives.

## Number of Poles

Standard: 4, 6, and 8 pole

## Enclosure Protection

**NEW: IP69K**

## Thermal class

F (155 °C) according to DIN EN 60034-1

## Tropical insulation

Standard



### FP-Typen

FRIEDRICH Schwingtechnik jako pierwszy na świecie producent silników wibracyjnych wyprodukował specjalną linię silników dla przemysłu spożywczego, chemicznego i farmaceutycznego. Oferują one profesjonalne rozwiązania spełniające coraz wyższe wymagania w zakresie higieny i utrzymania czystości silników.

Nowa seria charakteryzuje się tym, że usunięto ożebrowania, zagłębienia i zmniejszono powierzchnię montażową, powierzchnia odlewu jest ekstremalnie gładka.

Ponadto korpus silnika posiada wycięcia ułatwiające łatwe i bezpieczne czyszczenie silnika nawet od spodu przy pomocy myjki ciśnieniowej.

Skrzynka przyłączeniowa jest jednym odlewem wraz z korpusem silnika, pokrywa skrzynki z silikonowym uszczelnieniem przymocowanym na stałe.

Silniki mogą zostać pomalowane specjalnym lakierem dopuszczonym przez USDA zawierającym cząstki stali nierdzewnej.

Pokrywy końcowe wykonane ze stali nierdzewnej głęboko tłoczonej i na życzenie mogą być dostarczone dzielone pokrywy w celu ułatwienia montażu.

Poza tym ta seria spełnia ogólną specyfikację standardowych silników FRIEDRICH/Vimarc®.

### FP-Typen

FRIEDRICH Schwingtechnik hat als weltweit erster Vibrationsmotorenhersteller für die Betreiber von Lebensmittel produzierenden Anlagen und von Anlagen im Bereich Pharmazie und Chemie eine spezielle Motorenbaureihe entwickelt, die den immer weiter wachsenden Ansprüchen im Bezug auf Hygiene und beste Reinigungsmöglichkeit der Maschinen eine perfekte Lösung bietet.

Die neue Baureihe zeichnet sich dadurch aus, dass alle Rippen und toten Winkel konstruktiv entfernt und die Fußauflageflächen zur Maschine minimiert wurden. Die Gussoberfläche ist extrem glatt.

Weiterhin wurden Aussparungen am Motorgehäuse in einer Weise integriert, die die leichte und sichere Reinigung des Motors auch von der Unterseite mit Hochdruckreinigern ermöglicht.

Der Klemmenkasten wurde, wie bei allen FRIEDRICH Modellen üblich, an das Statorgehäuse angegossen, der Klemmenkastendeckel hat eine nahtlos eingespritzte Silikondichtung, die unverlierbar angebracht ist.

Die Motoren können mit einer USDA-zugelassenen edelstahlpartikelhaltigen Lackierung versehen werden.

Die Hauben sind generell aus Edelstahlblech tiefgezogen und können auf Wunsch auch flanschgeteilt geliefert werden.

Ansonsten erfüllt diese Baureihe alle allgemeinen Spezifikationen der FRIEDRICH/Vimarc® Standardmotoren.

### FP types

FRIEDRICH Schwingtechnik is the world's first vibrator motor manufacturer that developed motors especially for applications in the food processing plants and also in the field of pharmaceuticals and chemicals. Our FP model motor series is now developed for the purpose of meeting a growing demand in the industry for improved hygiene and cleanliness, and this product line provides a perfect solution.

The new FP series is characterized by the fact that all ribs and blind spots are constructively eliminated and mounting surfaces are minimized on the machine.

Furthermore, the casting surface is extremely smooth and integrated recesses in the motor housing allows a light and safe cleaning of the motor, even from the bottom with high pressure washdown.

The terminal box is integrally cast with the stator housing on all FP models, similar to all the FRIEDRICH models. The terminal box cover has a seamless injected silicone seal which cannot be lost.

The motors can be provided with a stainless steel particle-containing paint which is USDA approved.

The end covers are standard deep drawn stainless steel sheet, but can also be provided with stainless steel split cover option for easy access and adjustment of the flyweights in tight locations.

The FP series motors otherwise meets all the requirements and specifications of the FRIEDRICH/Vimarc® brands.



## RVS-Typen

FRIEDRICH/VIMARC® silniki wibracyjne wykonane ze stali nierdzewnej zostały zaprojektowane aby sprostać wciąż rosnącym wymaganiom dotyczącym higieny, sterylności i łatwego utrzymania czystości w przemyśle spożywczym i farmaceutycznym.

Korpus silnika i pokrywa skrzynki przyłączeniowej tej serii są odlane ze stali nierdzewnej i wyposażone w hermetyczne zamknięte pokrywy końcowe ze stali nierdzewnej głęboko tłoczzonej. Silniki można w łatwy sposób czyścić od spodu.

Gładka powierzchnia silnika bez ożebrowania nie pozwala na rozwijanie się drobnoustrojów.

Poza tym ta seria spełnia ogólną specyfikację standardowych silników FRIEDRICH/VIMARC®.

## RVS-Typen

FRIEDRICH/VIMARC® Edelstahlmotoren wurden entwickelt, um den immer größeren Anforderungen nach Hygiene, Keimfreiheit und guten Reinigungsmöglichkeiten in der Lebensmittel- und Pharmaindustrie gerecht zu werden.

Die Statorgehäuse und die Klemmenkastendeckel dieser Baureihe sind aus Edelstahlfeinguss gegossen und werden durch tiefgezogene Edelstahlblechhauben hermetisch geschlossen. Die Motoren lassen sich problemlos auch von der Unterseite reinigen.

Die glatte Motoroberfläche – ohne Verrippungen – lässt keinerlei Keimbildung entstehen.

Ansonsten erfüllt diese Baureihe alle allgemeinen Spezifikationen der FRIEDRICH/Vimarc® Standardmotoren.

## RVS types

FRIEDRICH/VIMARC® stainless steel motors were developed to meet the constantly increasing demands on hygiene, germ-free use, and good cleaning characteristics in the food and pharmaceutical industries.

The stator housing and the terminal box cover of this series are made of investment-cast stainless steel and are hermetically sealed by deep-drawn stainless steel sheet metal covers. The motors can also be cleaned easily from the bottom.

The smooth motor surface – without any ribbing – allows absolutely no formation of germs.

The RVS series motors otherwise meets all the requirements and specifications of the FRIEDRICH/Vimarc® brands.

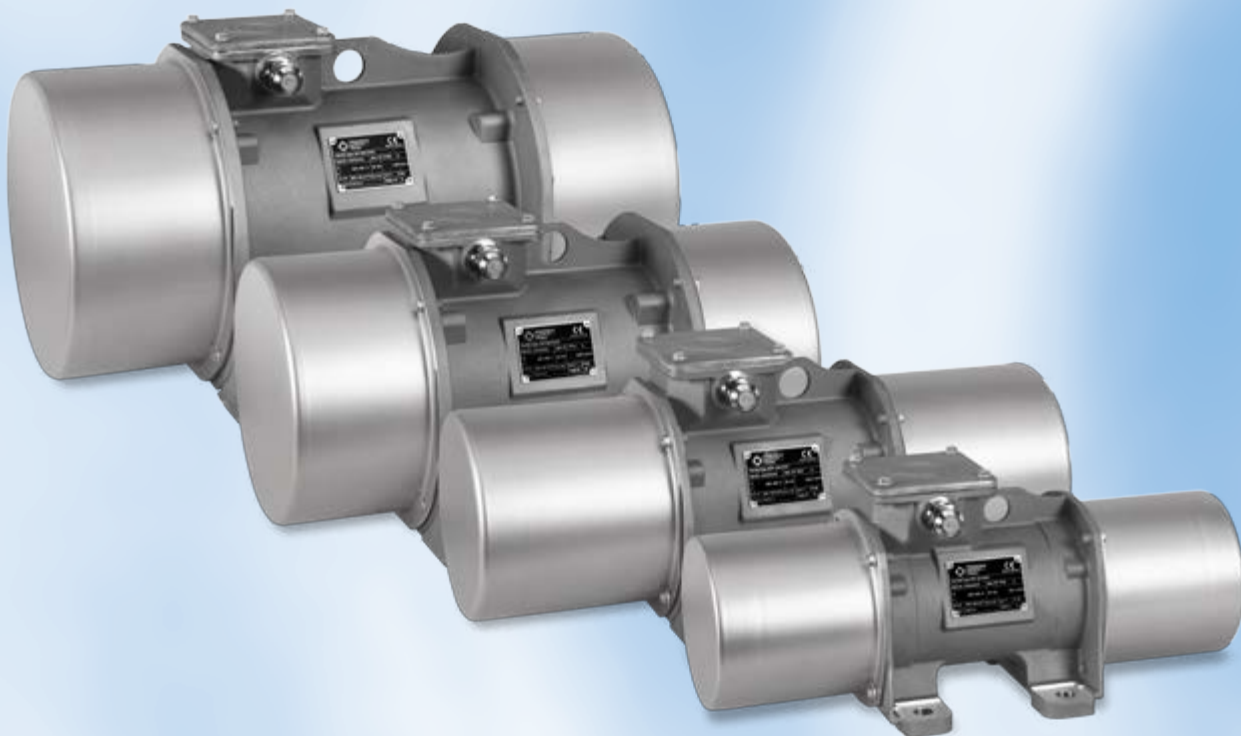

## Łożyska

Bezobsługowe silniki wibracyjne firmy FRIEDRICH/Vimarc® są budowane z ogromnym powodzeniem od ponad 70 lat. Wbudowane specjalne łożyska wałeczkowe walcowe o zwiększonej nośności i zwiększonym luzie łożyskowym są trwale nasmarowane specjalnym smarem. Wyklucza to wiele błędów powstałych przy smarowaniu uzupełniającym, do których należy smarowanie brudną smarownicą ciśnieniową, użycie zbyt małej lub zbyt dużej ilości smaru albo złego smaru. Dzięki zastosowaniu silników wibracyjnych firmy FRIEDRICH zmniejszają Państwo znacznie koszty konserwacji.

## Lager

FRIEDRICH/Vimarc® Vibrationsmotoren werden seit über 70 Jahren wartungsfrei mit bestem Erfolg gebaut. Die eingebauten Spezial-Zylinderrollenlager mit erhöhter Tragkraft und erhöhter Lagerluft werden ab Werk mit einem Spezialfett auf Lebensdauer geschmiert. Ein Nachschmieren mit allen Fehlerquellen, wie verschmutzte Schmiernippel, zu viel, zu wenig oder falsches Nachschmierfett, entfällt. Durch den Einsatz von auf Lebensdauer geschmierten FRIEDRICH Vibrationsmotoren reduzieren Sie Ihre Wartungskosten erheblich.

## Bearings

FRIEDRICH/Vimarc® vibrator motors have been produced maintenance-free for over 70 years with great success. The mounted cylindrical roller bearings with high carrying load and increased bearing play are factory-lubricated for life with a special grease. Regreasing can cause errors such as soiled lubricating nipples, too much, too little or the wrong grease. Use of FRIEDRICH vibrator motors with lifetime lubrication will eliminate such errors and reduce your maintenance costs considerably.



### Rodzaj eksploatacji

Ruch ciągły (S1) i ruch przerywany przy 100% siły odśrodkowej.

### Dopuszczalna temperatura otoczenia

-20 do +40°C. Dostępne na życzenie specjalne wykonania ze stali odpornej na temperatury do -65°C. Inne temperatury otoczenia po konsultacji.

### Montaż

Możliwe do zamontowania w każdej pozycji, bez ograniczeń. Płyta montażowa musi być równa i czysta (Rz 63). Bez farby! Używać śrub 8.8 i nakrętek zabezpieczających DIN EN ISO 7040. Nie stosować płytek, podkładek sprężystych lub też innych elementów zabezpieczających. Dokręcać przy pomocy klucza dynamometrycznego.

M 16 = 210 Nm

M 20 = 410 Nm

M 24 = 710 Nm

Po 10 minutach użytkowania dociągnąć śruby. Następnie wielokrotnie skontrolować połączenia śrubowe aż do momentu, w którym nie można już ich dociągnąć.

### Przyłączenie elektryczne

Stosować tylko bardzo giętki kabel przeznaczony do dużych obciążeń mechanicznych, np. H07RN-F lub A07RN-F zgodnie z DIN VDE 0282. Wprowadzić kabel z dużą pętlą, żeby nie powstały miejsca tarcia. Uszczelnić starannie skrzynkę zaciskową, żeby nie dostały się do środka kurz lub wilgoć. Używać przewodu chroniącego przed zgięciami.

### Montaż przewodu zasilającego

Na życzenie możemy podłączyć przewód zasilający różnej długości i specyfikacji do skrzynki zaciskowej, a następnie całkowicie zalać wodoodporną dwuskładnikową masą.

### Praca z przetwornicą częstotliwości

Dla silników wibracyjnych należy stosować odpowiednie przetwornice częstotliwości. Zwymiarowanie przetwornicy częstotliwości następuje nie tylko na podstawie mocy elektrycznej, lecz także na podstawie zwiększonego prądu rozruchowego. Jeżeli chciałby Państwo zwiększyć znamionową prędkość obrotową silnika, to proszę nas wcześniej o tym poinformować.

### Termiczne zabezpieczenie przeciążeniowe

Wedle życzenia do wszystkich silników wibracyjnych dostępny termistor PTC 120°C lub inne temperatury.

### Certyfikaty

Na życzenie dostępne są następujące certyfikaty:

 II 3 D, T 120°C.

Silniki wibracyjne do zastosowania w strefach zagrożonych wybuchem (22 pył) zgodnie z RL 2014/34 EU z deklaracją zgodności EG dla całego programu

 Dopuszczenie, nr projektu 70186023 dla wszystkich silników 60 Hz

### Betriebsart

Dauerbetrieb (S1) und diskontinuierlicher Betrieb bei 100% Fliehkraft.

### Zulässige Umgebungstemperatur

-20 bis +40°C. Spezialausführungen mit Kältestahl bis -65°C auf Wunsch erhältlich. Andere Umgebungstemperaturen nach Rücksprache.

### Montage

Ohne Einschränkung in jeder Lage montierbar. Aufspannfläche muß eben (Rz 63) und sauber sein. Keine Farbe! Schrauben 8.8 und Sicherheitsmutter DIN EN ISO 7040 verwenden. Keine Scheiben, Federringe oder andere Sicherungsmittel verwenden. Nur mit Drehmomentschlüssel anziehen:

M 16 = 210 Nm

M 20 = 410 Nm

M 24 = 710 Nm

Nach 10 Minuten Betriebszeit Schrauben nachziehen. Anschließend Schraubverbindungen öfters kontrollieren, bis sie sich nicht mehr nachziehen lassen.

### Elektrischer Anschluß

Hochflexibles Kabel für schwere mechanische Beanspruchung verwenden, z. B. H07RN-F oder A07RN-F nach DIN VDE 0282. Kabel mit großer Schleife einführen, damit keine Scheuerstellen entstehen. Klemmenkasten sorgfältig abdichten, damit weder Staub noch Feuchtigkeit eindringen können.

### Kabelvormontage

Wir haben eine große Auswahl verschiedener Kabel in gängigen Längen vorrätig, die wir vormontieren können. Danach wird der Klemmenkasten vollständig mit einer wasserdichten 2-Komponenten-Masse vergossen.

### Frequenzumwandlerbetrieb

Frequenzumwandler müssen für Vibrationsmotoren geeignet sein. Die Dimensionierung des Frequenzumwandlers erfolgt nicht nur nach der elektrischen Leistung, sondern immer auch nach dem erhöhten Anfahrstrom. Wünschen Sie die Nenndrehzahl des Motors zu erhöhen, sprechen Sie uns bitte vorher an.

### Thermischer Überlastungsschutz

Kaltleiter PTC 120°C oder andere Temperaturen für alle Vibrationsmotoren auf Wunsch erhältlich.

### Zertifizierungen

Auf Wunsch sind folgende Zertifizierungen erhältlich:

 II 3 D, T 120°C.

Vibrationsmotoren für den Einsatz in explosionsgefährdeten Bereichen der Zone 22 (Staub) nach RL 2014/34 EU mit EG-Konformitätserklärung für das ganze Programm.

 Zulassung, Projektnummer 70186023 für alle Standardmotoren 60 Hz

### Operation

Continuous duty at 100% centrifugal force setting.

### Ambient Temperature

-20 to +40°C (-4 to 104°F). Special executions with special steel to -65°C (-85°F). Please contact us for use in higher ambient temperatures.

### Mounting

Mounting allowed in any position. Mounting surface must be level (Rz 63) and clean with no paint. Use 8.8 (grade 5) strength bolts and (DIN EN ISO 7040) self-locking nuts. Do not use washers, spring washers, or other means to secure the motor. Tighten only with a torque wrench:

M 16 = 210 Nm (5/8" = 128 ft-lbs.)

M 20 = 410 Nm (3/4" = 227 ft-lbs.)

M 24 = 710 Nm (1" = 547 ft-lbs.)

Retighten bolts after 10 minutes of operation time. Check bolts and nuts frequently until retightening is no longer possible.

### Electrical connection

Use highly flexible cable for heavy mechanical demands. Use for instance H07RN-F or A07RN-F according to DIN VDE 0282. Allow some slack and a loop in the cable and pay special attention to anything the cable might vibrate against and either secure it or clear it to prevent chafing under vibration. Properly tighten the terminal box cover to prevent dust and moisture from entering.

### Cable Pre-assembly

We have a wide range of different power supply cables in standard lengths available that can be factory installed. In addition the terminal box wire connections are completely secured from vibration and contamination.

### Frequency Inverter Operation

The FP Series motors are suitable for use with Frequency inverter drive of the PWM type. Note that the frequency converter must not only be sized for the electrical power consumption, but also to the starting current load. Please contact us prior to using at above the nameplated frequency of the motor. Note that too low an operating frequency can create resonance issues with the spring isolation system.

### Thermal Overload Protection

PTC thermistors rated at 120°C are available for all vibrator motors on request.

### Certifications

The following Certifications are available on request:

 II 3 D, T 120°C.

Vibrator motors for potentially explosive atmospheres of Zone 22 (dust) according to RL 2014/34 EU with an EU Declaration of Conformity for the whole range.

 approval, project number 70186023 for all standard motors 60 Hz

# FP-Type Wymiary | Maße | Dimensions

50 Hz

## silniki wibracyjne 4 biegunowe (1500 min<sup>-1</sup>) | 4-polige Vibrationsmotoren (1500 min<sup>-1</sup>) | 4 pole vibrator motors (1500 min<sup>-1</sup>)

Moment pracy Arbeitsmoment Working moment kgcm	Siła odśrodkowa Fliehkraft Centrifugal force N	Pobór mocy Leistungsaufnahme Power consumption kW	Prąd znamionowy przy 400 V Nennstrom bei 400 V Nominal current at 400 V A	Współczynnik mocy Leistungsfaktor Power factor cos φ	Prąd rozruchowy Anzugsstrom/Nennstrom Starting current ratio IA/IN	Typ	Rysunek Illustration	Nr wzoru otworu Lochbild Nr. Motor base No.	Wymiary Maße Dimensions mm												Waga Gewicht Weight kg	Przewód zasilający Kabel Cable mm	Śruby Schrauben Hexagon screw 8.8
									a	b	c	d	e	f	g	h	k	m	n	p			
30	3.710	0,30	0,86	0,75	4,4	AFP 30-4	A	2	140	170	22	161	185	210	182	96	426	87	45	235	30	4x1,5	4xM16
40	4.940	0,30	0,86	0,75	4,4	AFP 40-4	A	2	140	170	22	161	185	210	182	96	426	87	45	235	32	4x1,5	4xM16
55	6.790	0,30	0,86	0,75	4,4	AFP 55-4	A	2	140	170	22	161	185	210	182	96	426	87	45	235	35	4x1,5	4xM16
60	7.410	0,70	1,66	0,84	4,6	BFP 60-4	A	2	140	170	23	192	213	220	226	110	416	80	50	264	46	4x1,5	4xM16
75	9.260	0,70	1,66	0,84	4,6	BFP 75-4	A	2	140	170	23	192	213	220	226	110	416	80	50	264	47	4x1,5	4xM16
90	11.110	0,70	1,66	0,84	4,6	BFP 90-4	A	2	140	170	23	192	213	220	226	110	416	80	50	264	50	4x1,5	4xM16
125	15.430	0,70	1,66	0,84	4,6	BFP 125-4	A	2	140	170	23	192	213	220	226	110	496	80	50	264	58	4x1,5	4xM16
150	18.510	0,70	1,66	0,84	4,6	BFP 150-4	A	2	140	170	23	192	213	220	226	110	496	80	50	264	60	4x1,5	4xM16
150	18.510	1,30	2,55	0,86	6,4	CFP 150-4	A	3-4B	166	230	29	250	252	280	282	140	463	96	73	305	91	4x1,5	4xM20
200	24.680	1,30	2,55	0,86	6,4	CFP 200-4	A	3-4B	166	230	29	250	252	280	282	140	463	96	73	305	96	4x1,5	4xM20
200	24.680	2,00	4,10	0,85	6,5	DFP 200-4	A	4-4B	210	248	33	285	297	304	320	158	508	133	72	338	121	4x1,5	4xM24
300	37.020	2,00	4,10	0,85	6,5	DFP 300-4	A	4-4B	210	248	33	285	297	304	320	158	508	133	72	338	129	4x1,5	4xM24
415	51.200	2,00	4,10	0,85	6,5	DFP 415-4	A	4-4B	210	248	33	285	297	304	320	158	588	133	72	338	141	4x1,5	4xM24

## silniki wibracyjne 6 biegunowe (1000 min<sup>-1</sup>) | 6-polige Vibrationsmotoren (1000 min<sup>-1</sup>) | 6 pole vibrator motors (1000 min<sup>-1</sup>)

kgcm	N	kW	A	cos φ	IA/IN	Typ	Rysunek Illustration	Nr wzoru otworu Lochbild Nr. Motor base No.	a	b	c	d	e	f	g	h	k	m	n	p	kg	mm	8.8
30	1.650	0,20	0,86	0,62	3,6	AFP 30-6	A	2	140	170	22	161	185	210	182	96	426	87	45	235	30	4x1,5	4xM16
40	2.200	0,20	0,86	0,62	3,6	AFP 40-6	A	2	140	170	22	161	185	210	182	96	426	87	45	235	32	4x1,5	4xM16
55	3.020	0,20	0,86	0,62	3,6	AFP 55-6	A	2	140	170	22	161	185	210	182	96	426	87	45	235	35	4x1,5	4xM16
75	4.120	0,20	0,86	0,62	3,6	AFP 75-6	A	2	140	170	22	161	185	210	182	96	516	87	45	235	37	4x1,5	4xM16
95	5.210	0,20	0,86	0,62	3,6	AFP 95-6	A	2	140	170	22	161	185	210	182	96	516	87	45	235	41	4x1,5	4xM16
90	4.940	0,45	1,40	0,82	2,5	BFP 90-6	A	2	140	170	23	192	213	220	226	110	416	80	50	264	50	4x1,5	4xM16
125	6.860	0,45	1,40	0,82	2,5	BFP 125-6	A	2	140	170	23	192	213	220	226	110	496	80	50	264	58	4x1,5	4xM16
150	8.230	0,45	1,40	0,82	2,5	BFP 150-6	A	2	140	170	23	192	213	220	226	110	496	80	50	264	60	4x1,5	4xM16
200	10.970	0,45	1,40	0,82	2,5	BFP 200-6	A	2	140	170	23	192	213	220	226	110	570	80	50	264	65	4x1,5	4xM16
200	10.970	1,20	3,05	0,82	3,9	CFP 200-6	A	3-4B	166	230	29	250	252	280	282	140	463	96	73	305	96	4x1,5	4xM20
250	13.710	1,20	3,05	0,82	3,9	CFP 250-6	A	3-4B	166	230	29	250	252	280	282	140	513	96	73	305	101	4x1,5	4xM20
300	16.450	1,20	3,05	0,82	3,9	CFP 300-6	A	3-4B	166	230	29	250	252	280	282	140	513	96	73	305	106	4x1,5	4xM20
350	19.200	1,20	3,05	0,82	3,9	CFP 350-6	A	3-4B	166	230	29	250	252	280	282	140	554	96	73	305	108	4x1,5	4xM20
415	22.760	1,90	4,30	0,82	4,2	DFP 415-6	A	4-4B	210	248	33	285	297	304	320	158	588	133	72	338	141	4x1,5	4xM24
500	27.420	1,90	4,30	0,82	4,2	DFP 500-6	A	4-4B	210	248	33	285	297	304	320	158	588	133	72	338	150	4x1,5	4xM24
500	27.420	1,90	4,30	0,82	4,2	DFP 501-6	A	4-4B	210	248	33	285	297	304	320	158	632	133	72	338	152	4x1,5	4xM24
600	32.900	1,90	4,30	0,82	4,2	DFP 600-6	A	4-4B	210	248	33	285	297	304	320	158	632	133	72	338	164	4x1,5	4xM24

## silniki wibracyjne 8 biegunowe (750 min<sup>-1</sup>) | 8-polige Vibrationsmotoren (750 min<sup>-1</sup>) | 8 pole vibrator motors (750 min<sup>-1</sup>)

kgcm	N	kW	A	cos φ	IA/IN	Typ	Rysunek Illustration	Nr wzoru otworu Lochbild Nr. Motor base No.	a	b	c	d	e	f	g	h	k	m	n	p	kg	mm	8.8
30	930	0,15	0,51	0,60	5,6	AFP 30-8	A	2	140	170	22	161	185	210	182	96	426	87	45	235	30	4x1,5	4xM16
40	1.240	0,15	0,51	0,60	5,6	AFP 40-8	A	2	140	170	22	161	185	210	182	96	426	87	45	235	32	4x1,5	4xM16
55	1.700	0,15	0,51	0,60	5,6	AFP 55-8	A	2	140	170	22	161	185	210	182	96	426	87	45	235	35	4x1,5	4xM16
75	2.320	0,15	0,51	0,60	5,6	AFP 75-8	A	2	140	170	22	161	185	210	182	96	516	87	45	235	37	4x1,5	4xM16
95	2.940	0,15	0,51	0,60	5,6	AFP 95-8	A	2	140	170	22	161	185	210	182	96	516	87	45	235	41	4x1,5	4xM16
125	3.860	0,40	1,52	0,65	2,6	BFP 125-8	A	2	140	170	23	192	213	220	226	110	496	80	50	264	58	4x1,5	4xM16
150	4.630	0,40	1,52	0,65	2,6	BFP 150-8	A	2	140	170	23	192	213	220	226	110	496	80	50	264	60	4x1,5	4xM16
200	6.170	0,40	1,52	0,65	2,6	BFP 200-8	A	2	140	170	23	192	213	220	226	110	570	80	50	264	65	4x1,5	4xM16
250	7.720	1,00	2,95	0,71	3,3	CFP 250-8	A	3-4B	166	230	29	250	252	280	282	140	513	96	73	305	101	4x1,5	4xM20
300	9.260	1,00	2,95	0,71	3,3	CFP 300-8	A	3-4B	166	230	29	250	252	280	282	140	513	96	73	305	106	4x1,5	4xM20
350	10.800	1,00	2,95	0,71	3,3	CFP 350-8	A	3-4B	166	230	29	250	252	280	282	140	554	96	73	305	108	4x1,5	4xM20
415	12.800	1,60	4,10	0,80	3,6	DFP 415-8	A	4-4B	210	248	33	285	297	304	320	158	588	133	72	338	141	4x1,5	4xM24
500	15.430	1,60	4,10	0,80	3,6	DFP 500-8	A	4-4B	210	248	33	285	297	304	320	158	588	133	72	338	150	4x1,5	4xM24
600	18.510	1,60	4,10	0,80	3,6	DFP 600-8	A	4-4B	210	248	33	285	297	304	320	158	632	133	72	338	164	4x1,5	4xM24
700	21.590	1,60	4,10	0,80	3,6	DFP 700-8	A	4-4B	210	248	33	285	297	304	320	158	682	133	72	338	168	4x1,5	4xM24



# FP-Type Wymiary | Maße | Dimensions

60 Hz

## silniki wibracyjne 4 biegunowe (1800 min<sup>-1</sup>) | 4-polige Vibrationsmotoren (1800 min<sup>-1</sup>) | 4 pole vibrator motors (1800 min<sup>-1</sup>), nom. current at 460V

kgcm	N	kW	A	cos φ	IA/IN			a	b	c	d	e	f	g	h	k	m	n	p	kg	mm	8.8	
30	5.330	0,33	0,89	0,75	4,4	AFPZ 30-4	A	2	140	170	22	161	185	210	182	96	426	87	45	235	30	4x1,5	4xM16
40	7.110	0,33	0,89	0,75	4,4	AFPZ 40-4	A	2	140	170	22	161	185	210	182	96	426	87	45	235	32	4x1,5	4xM16
60	10.660	0,78	1,81	0,76	5,3	BFPZ 60-4	A	2	140	170	23	192	213	220	226	110	416	80	50	264	46	4x1,5	4xM16
75	13.330	0,78	1,81	0,76	5,3	BFPZ 75-4	A	2	140	170	23	192	213	220	226	110	416	80	50	264	47	4x1,5	4xM16
90	15.990	0,78	1,81	0,76	5,3	BFPZ 90-4	A	2	140	170	23	192	213	220	226	110	416	80	50	264	50	4x1,5	4xM16
125	22.210	0,78	1,81	0,76	5,3	BFPZ 126-4	A	2	140	170	23	192	213	220	226	110	496	80	50	264	60	4x1,5	4xM16
150	26.650	0,78	1,81	0,76	5,3	BFPZ 151-4	A	2	140	170	23	192	213	220	226	110	496	80	50	264	64	4x1,5	4xM16
150	26.650	1,40	2,80	0,77	7,4	CFPZ 150-4	A	3-4B	166	230	29	250	252	280	282	140	463	96	73	305	91	4x1,5	4xM20
200	35.540	1,40	2,80	0,77	7,4	CFPZ 200-4	A	3-4B	166	230	29	250	252	280	282	140	463	96	73	305	96	4x1,5	4xM20
200	35.540	2,20	4,45	0,77	7,5	DFPZ 200-4	A	4-4B	210	248	33	285	297	304	320	158	508	133	72	338	121	4x1,5	4xM24
200	35.540	2,20	4,45	0,77	7,5	DFPZ 201-4	A	4-4B	210	248	33	285	297	304	320	158	588	133	72	338	123	4x1,5	4xM24
300	53.300	2,20	4,45	0,77	7,5	DFPZ 301-4	A	4-4B	210	248	33	285	297	304	320	158	588	133	72	338	129	4x1,5	4xM24

## silniki wibracyjne 6 biegunowe (1200 min<sup>-1</sup>) | 6-polige Vibrationsmotoren (1200 min<sup>-1</sup>) | 6 pole vibrator motors (1200 min<sup>-1</sup>), nom. current at 460V

kgcm	N	kW	A	cos φ	IA/IN			a	b	c	d	e	f	g	h	k	m	n	p	kg	mm	8.8	
40	3.160	0,22	0,89	0,62	3,6	AFPZ 40-6	A	2	140	170	22	161	185	210	182	96	426	87	45	235	32	4x1,5	4xM16
55	4.350	0,22	0,89	0,62	3,6	AFPZ 55-6	A	2	140	170	22	161	185	210	182	96	426	87	45	235	35	4x1,5	4xM16
75	5.930	0,22	0,89	0,62	3,6	AFPZ 75-6	A	2	140	170	22	161	185	210	182	96	516	87	45	235	37	4x1,5	4xM16
90	7.110	0,50	1,52	0,74	2,9	BFPZ 90-6	A	2	140	170	23	192	213	220	226	110	416	80	50	264	50	4x1,5	4xM16
125	9.870	0,50	1,52	0,74	2,9	BFPZ 125-6	A	2	140	170	23	192	213	220	226	110	496	80	50	264	58	4x1,5	4xM16
150	11.850	0,50	1,52	0,74	2,9	BFPZ 150-6	A	2	140	170	23	192	213	220	226	110	496	80	50	264	60	4x1,5	4xM16
200	15.800	0,50	1,52	0,74	2,9	BFPZ 201-6	A	2	140	170	23	192	213	220	226	110	570	80	50	264	69	4x1,5	4xM16
200	15.800	1,30	3,30	0,74	4,5	CFPZ 200-6	A	3-4B	166	230	29	250	252	280	282	140	463	96	73	305	96	4x1,5	4xM20
250	19.740	1,30	3,30	0,74	4,5	CFPZ 250-6	A	3-4B	166	230	29	250	252	280	282	140	513	96	73	305	101	4x1,5	4xM20
300	23.690	1,30	3,30	0,74	4,5	CFPZ 300-6	A	3-4B	166	230	29	250	252	280	282	140	513	96	73	305	106	4x1,5	4xM20
350	27.640	1,30	3,30	0,74	4,5	CFPZ 350-6	A	3-4B	166	230	29	250	252	280	282	140	554	96	73	305	108	4x1,5	4xM20
415	32.770	2,10	4,65	0,74	4,9	DFPZ 415-6	A	4-4B	210	248	33	285	297	304	320	158	588	133	72	338	141	4x1,5	4xM24
500	39.480	2,10	4,65	0,74	4,9	DFPZ 501-6	A	4-4B	210	248	33	285	297	304	320	158	632	133	72	338	152	4x1,5	4xM24
600	47.380	2,10	4,65	0,74	4,9	DFPZ 600-6	A	4-4B	210	248	33	285	297	304	320	158	632	133	72	338	164	4x1,5	4xM24

## silniki wibracyjne 8 biegunowe (900 min<sup>-1</sup>) | 8-polige Vibrationsmotoren (900 min<sup>-1</sup>) | 8 pole vibrator motors (900 min<sup>-1</sup>), nom. current at 460V

kgcm	N	kW	A	cos φ	IA/IN			a	b	c	d	e	f	g	h	k	m	n	p	kg	mm	8.8	
30	1.340	0,17	0,53	0,60	5,6	AFPZ 30-8	A	2	140	170	22	161	185	210	182	96	426	87	45	235	30	4x1,5	4xM16
40	1.780	0,17	0,53	0,60	5,6	AFPZ 40-8	A	2	140	170	22	161	185	210	182	96	426	87	45	235	32	4x1,5	4xM16
55	2.450	0,17	0,53	0,60	5,6	AFPZ 55-8	A	2	140	170	22	161	185	210	182	96	426	87	45	235	35	4x1,5	4xM16
75	3.340	0,17	0,53	0,60	5,6	AFPZ 75-8	A	2	140	170	22	161	185	210	182	96	516	87	45	235	37	4x1,5	4xM16
95	4.220	0,17	0,53	0,60	5,6	AFPZ 95-8	A	2	140	170	22	161	185	210	182	96	516	87	45	235	41	4x1,5	4xM16
125	5.560	0,45	1,65	0,59	3,0	BFPZ 125-8	A	2	140	170	23	192	213	220	226	110	496	80	50	264	58	4x1,5	4xM16
150	6.670	0,45	1,65	0,59	3,0	BFPZ 150-8	A	2	140	170	23	192	213	220	226	110	496	80	50	264	60	4x1,5	4xM16
200	8.890	0,45	1,65	0,59	3,0	BFPZ 200-8	A	2	140	170	23	192	213	220	226	110	570	80	50	264	65	4x1,5	4xM16
250	11.110	1,10	3,2	0,64	3,8	CFPZ 250-8	A	3-4B	166	230	29	250	252	280	282	140	513	96	73	305	101	4x1,5	4xM20
300	13.330	1,10	3,2	0,64	3,8	CFPZ 300-8	A	3-4B	166	230	29	250	252	280	282	140	513	96	73	305	106	4x1,5	4xM20
350	15.550	1,10	3,2	0,64	3,8	CFPZ 350-8	A	3-4B	166	230	29	250	252	280	282	140	554	96	73	305	108	4x1,5	4xM20
415	18.440	1,80	4,45	0,72	4,2	DFPZ 415-8	A	4-4B	210	248	33	285	297	304	320	158	588	133	72	338	141	4x1,5	4xM24
500	22.210	1,80	4,45	0,72	4,2	DFPZ 500-8	A	4-4B	210	248	33	285	297	304	320	158	588	133	72	338	150	4x1,5	4xM24
600	26.650	1,80	4,45	0,72	4,2	DFPZ 600-8	A	4-4B	210	248	33	285	297	304	320	158	632	133	72	338	164	4x1,5	4xM24
700	31.090	1,80	4,45	0,72	4,2	DFPZ 700-8	A	4-4B	210	248	33	285	297	304	320	158	682	133	72	338	168	4x1,5	4xM24

Rysunek A  
Illustration A

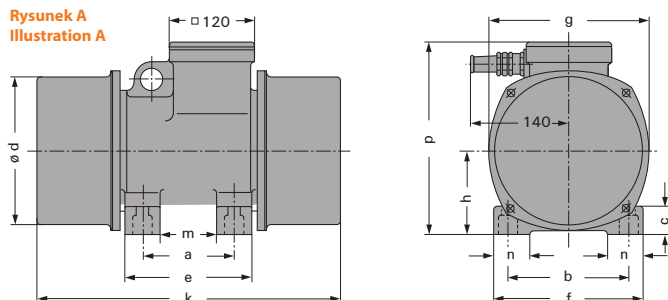

# >> RVS-Type Wymiary | Maße | Dimensions

50 Hz

## silniki wibracyjne 4 biegunowe (1500 min<sup>-1</sup>) | 4-polige Vibrationsmotoren (1500 min<sup>-1</sup>) | 4 pole vibrator motors (1500 min<sup>-1</sup>)

Moment pracy Arbeitsmoment Working moment kgcm	Siła odśrodkowa Filekraft Centrifugal force N	Pobór mocy Leistungsaufnahme Power consumption kW	Prąd znamionowy przy 400 V Nennstrom bei 400 V Nominal current at 400 V A	Współczynnik mocy Leistungsfaktor Power factor cos φ	Prąd rozruchowy Anzugsstrom/Nennstrom Starting current ratio IA/IN	Typ	Rysunek Illustration Nr wzoru/otworu Lochbild Nr. Motor base no.	Wymiary Maße Dimensions mm														Waga Gewicht Weight kg	Przewód zasilający Kabel Cable mm	Śruby Schrauben Hexagon screw 8.8
								a	b	c	d	e	f	g	h	k	m	n	p					
30	3.710	0,30	0,86	0,75	4,4	AFP 30-4-RVS	A 2	140	170	18	161	185	210	180	96	426	87	45	225	30	4x1,5	4xM16		
40	4.940	0,30	0,86	0,75	4,4	AFP 40-4-RVS	A 2	140	170	18	161	185	210	180	96	426	87	45	225	32	4x1,5	4xM16		
55	6.790	0,30	0,86	0,75	4,4	AFP 55-4-RVS	A 2	140	170	18	161	185	210	180	96	426	87	45	225	35	4x1,5	4xM16		
60	7.410	0,70	1,66	0,84	4,6	BFP 60-4-RVS	A 2	140	170	20	192	213	220	224	110	416	80	60	258	46	4x1,5	4xM16		
75	9.260	0,70	1,66	0,84	4,6	BFP 75-4-RVS	A 2	140	170	20	192	213	220	224	110	416	80	60	258	47	4x1,5	4xM16		
90	11.110	0,70	1,66	0,84	4,6	BFP 90-4-RVS	A 2	140	170	20	192	213	220	224	110	416	80	60	258	50	4x1,5	4xM16		
125	15.430	0,70	1,66	0,84	4,6	BFP 125-4-RVS	A 2	140	170	20	192	213	220	224	110	496	80	60	258	58	4x1,5	4xM16		
150	18.510	0,70	1,66	0,84	4,6	BFP 150-4-RVS	A 2	140	170	20	192	213	220	224	110	496	80	60	258	60	4x1,5	4xM16		
150	18.510	1,30	2,55	0,86	6,4	CFP 150-4-RVS	A 3-4B	166	230	23	250	252	280	282	140	463	96	73	300	91	4x1,5	4xM20		
200	24.680	1,30	2,55	0,86	6,4	CFP 200-4-RVS	A 3-4B	166	230	23	250	252	280	282	140	463	96	73	300	96	4x1,5	4xM20		
200	24.680	2,00	4,10	0,85	6,5	DFP 200-4-RVS	A 4-4B	210	248	25	285	297	304	320	158	508	139	72	335	121	4x1,5	4xM24		
300	37.020	2,00	4,10	0,85	6,5	DFP 300-4-RVS	A 4-4B	210	248	25	285	297	304	320	158	508	139	72	335	129	4x1,5	4xM24		
415	51.200	2,00	4,10	0,85	6,5	DFP 415-4-RVS	A 4-4B	210	248	25	285	297	304	320	158	588	139	72	335	141	4x1,5	4xM24		

## silniki wibracyjne 6 biegunowe (1000 min<sup>-1</sup>) | 6-polige Vibrationsmotoren (1000 min<sup>-1</sup>) | 6 pole vibrator motors (1000 min<sup>-1</sup>)

kgcm	N	kW	A	cos φ	IA/IN	Typ		a	b	c	d	e	f	g	h	k	m	n	p	kg	mm	8.8
30	1.650	0,20	0,86	0,62	3,6	AFP 30-6-RVS	A 2	140	170	18	161	185	210	180	96	426	87	45	225	30	4x1,5	4xM16
40	2.200	0,20	0,86	0,62	3,6	AFP 40-6-RVS	A 2	140	170	18	161	185	210	180	96	426	87	45	225	32	4x1,5	4xM16
55	3.020	0,20	0,86	0,62	3,6	AFP 55-6-RVS	A 2	140	170	18	161	185	210	180	96	426	87	45	225	35	4x1,5	4xM16
75	4.120	0,20	0,86	0,62	3,6	AFP 75-6-RVS	A 2	140	170	18	161	185	210	180	96	516	87	45	225	37	4x1,5	4xM16
95	5.210	0,20	0,86	0,62	3,6	AFP 95-6-RVS	A 2	140	170	18	161	185	210	180	96	516	87	45	225	41	4x1,5	4xM16
90	4.940	0,45	1,40	0,82	2,5	BFP 90-6-RVS	A 2	140	170	20	192	213	220	224	110	416	80	60	258	50	4x1,5	4xM16
125	6.860	0,45	1,40	0,82	2,5	BFP 125-6-RVS	A 2	140	170	20	192	213	220	224	110	496	80	60	258	58	4x1,5	4xM16
150	8.230	0,45	1,40	0,82	2,5	BFP 150-6-RVS	A 2	140	170	20	192	213	220	224	110	496	80	60	258	60	4x1,5	4xM16
200	10.970	0,45	1,40	0,82	2,5	BFP 200-6-RVS	A 2	140	170	20	192	213	220	224	110	570	80	60	258	65	4x1,5	4xM16
200	10.970	1,20	3,05	0,82	3,9	CFP 200-6-RVS	A 3-4B	166	230	23	250	252	280	282	140	463	96	73	300	96	4x1,5	4xM20
250	13.710	1,20	3,05	0,82	3,9	CFP 250-6-RVS	A 3-4B	166	230	23	250	252	280	282	140	513	96	73	300	101	4x1,5	4xM20
300	16.450	1,20	3,05	0,82	3,9	CFP 300-6-RVS	A 3-4B	166	230	23	250	252	280	282	140	513	96	73	300	106	4x1,5	4xM20
350	19.200	1,20	3,05	0,82	3,9	CFP 350-6-RVS	A 3-4B	166	230	23	250	252	280	282	140	554	96	73	300	108	4x1,5	4xM20
415	22.760	1,90	4,30	0,82	4,2	DFP 415-6-RVS	A 4-4B	210	248	25	285	297	304	320	158	588	139	72	335	141	4x1,5	4xM24
500	27.420	1,90	4,30	0,82	4,2	DFP 500-6-RVS	A 4-4B	210	248	25	285	297	304	320	158	588	139	72	335	150	4x1,5	4xM24
500	27.420	1,90	4,30	0,82	4,2	DFP 501-6-RVS	A 4-4B	210	248	25	285	297	304	320	158	632	139	72	335	152	4x1,5	4xM24
600	32.900	1,90	4,30	0,82	4,2	DFP 600-6-RVS	A 4-4B	210	248	25	285	297	304	320	158	632	139	72	335	164	4x1,5	4xM24

## silniki wibracyjne 8 biegunowe (750 min<sup>-1</sup>) | 8-polige Vibrationsmotoren (750 min<sup>-1</sup>) | 8 pole vibrator motors (750 min<sup>-1</sup>)

kgcm	N	kW	A	cos φ	IA/IN	Typ		a	b	c	d	e	f	g	h	k	m	n	p	kg	mm	8.8
30	930	0,15	0,51	0,60	5,6	AFP 30-8-RVS	A 2	140	170	18	161	185	210	180	96	426	87	45	225	30	4x1,5	4xM16
40	1.240	0,15	0,51	0,60	5,6	AFP 40-8-RVS	A 2	140	170	18	161	185	210	180	96	426	87	45	225	32	4x1,5	4xM16
55	1.700	0,15	0,51	0,60	5,6	AFP 55-8-RVS	A 2	140	170	18	161	185	210	180	96	426	87	45	225	35	4x1,5	4xM16
75	2.320	0,15	0,51	0,60	5,6	AFP 75-8-RVS	A 2	140	170	18	161	185	210	180	96	516	87	45	225	37	4x1,5	4xM16
95	2.940	0,15	0,51	0,60	5,6	AFP 95-8-RVS	A 2	140	170	18	161	185	210	180	96	516	87	45	225	41	4x1,5	4xM16
125	3.860	0,40	1,52	0,65	2,6	BFP 125-8-RVS	A 2	140	170	20	192	213	220	224	110	496	80	60	258	58	4x1,5	4xM16
150	4.630	0,40	1,52	0,65	2,6	BFP 150-8-RVS	A 2	140	170	20	192	213	220	224	110	496	80	60	258	60	4x1,5	4xM16
200	6.170	0,40	1,52	0,65	2,6	BFP 200-8-RVS	A 2	140	170	20	192	213	220	224	110	570	80	60	258	65	4x1,5	4xM16
250	7.720	1,00	2,95	0,71	3,3	CFP 250-8-RVS	A 3-4B	166	230	23	250	252	280	282	140	513	96	73	300	101	4x1,5	4xM20
300	9.260	1,00	2,95	0,71	3,3	CFP 300-8-RVS	A 3-4B	166	230	23	250	252	280	282	140	513	96	73	300	106	4x1,5	4xM20
350	10.800	1,00	2,95	0,71	3,3	CFP 350-8-RVS	A 3-4B	166	230	23	250	252	280	282	140	554	96	73	300	108	4x1,5	4xM20
415	12.800	1,60	4,1	0,80	3,6	DFP 415-8-RVS	A 4-4B	210	248	25	285	297	304	320	158	588	139	72	335	141	4x1,5	4xM24
500	15.430	1,60	4,1	0,80	3,6	DFP 500-8-RVS	A 4-4B	210	248	25	285	297	304	320	158	588	139	72	335	150	4x1,5	4xM24
600	18.510	1,60	4,1	0,80	3,6	DFP 600-8-RVS	A 4-4B	210	248	25	285	297	304	320	158	632	139	72	335	164	4x1,5	4xM24
700	21.590	1,60	4,1	0,80	3,6	DFP 700-8-RVS	A 4-4B	210	248	25	285	297	304	320	158	682	139	72	335	168	4x1,5	4xM24



# >> RVS-Type Wymiary | Maße | Dimensions

60 Hz

## silniki wibracyjne 4 biegunowe (1800 min<sup>-1</sup>) | 4-polige Vibrationsmotoren (1800 min<sup>-1</sup>) | 4 pole vibrator motors (1800 min<sup>-1</sup>), nom. current at 460 V

kgcm	N	kW	A	cos φ	IA/IN			a	b	c	d	e	f	g	h	k	m	n	p	kg	mm	8.8	
30	5.330	0,33	0,89	0,75	4,4	AFPZ 30-4-RVS	A	2	140	170	18	161	185	210	180	96	426	87	45	225	30	4x1,5	4xM16
40	7.110	0,33	0,89	0,75	4,4	AFPZ 40-4-RVS	A	2	140	170	18	161	185	210	180	96	426	87	45	225	32	4x1,5	4xM16
60	10.660	0,78	1,81	0,76	5,3	BFPZ 60-4-RVS	A	2	140	170	20	192	213	220	224	110	416	80	60	258	46	4x1,5	4xM16
75	13.330	0,78	1,81	0,76	5,3	BFPZ 75-4-RVS	A	2	140	170	20	192	213	220	224	110	416	80	60	258	47	4x1,5	4xM16
90	15.990	0,78	1,81	0,76	5,3	BFPZ 90-4-RVS	A	2	140	170	20	192	213	220	224	110	416	80	60	258	50	4x1,5	4xM16
125	22.210	0,78	1,81	0,76	5,3	BFPZ 126-4-RVS	A	2	140	170	20	192	213	220	224	110	496	80	60	258	60	4x1,5	4xM16
150	26.650	0,78	1,81	0,76	5,3	BFPZ 151-4-RVS	A	2	140	170	20	192	213	220	224	110	496	80	60	258	64	4x1,5	4xM16
150	26.650	1,40	2,80	0,77	7,4	CFPZ 150-4-RVS	A	3-4B	166	230	23	250	252	280	282	140	463	96	73	300	91	4x1,5	4xM20
200	35.540	1,40	2,80	0,77	7,4	CFPZ 200-4-RVS	A	3-4B	166	230	23	250	252	280	282	140	463	96	73	300	96	4x1,5	4xM20
200	35.540	2,20	4,45	0,77	7,5	DFPZ 200-4-RVS	A	4-4B	210	248	25	285	297	304	320	158	508	139	72	335	121	4x1,5	4xM24
200	35.540	2,20	4,45	0,77	7,5	DFPZ 201-4-RVS	A	4-4B	210	248	25	285	297	304	320	158	588	139	72	335	123	4x1,5	4xM24
300	53.300	2,20	4,45	0,77	7,5	DFPZ 301-4-RVS	A	4-4B	210	248	25	285	297	304	320	158	588	139	72	335	129	4x1,5	4xM24

## silniki wibracyjne 6 biegunowe (1200 min<sup>-1</sup>) | 6-polige Vibrationsmotoren (1200 min<sup>-1</sup>) | 6 pole vibrator motors (1200 min<sup>-1</sup>), nom. current at 460 V

kgcm	N	kW	A	cos φ	IA/IN			a	b	c	d	e	f	g	h	k	m	n	p	kg	mm	8.8	
40	3.160	0,22	0,89	0,62	3,6	AFPZ 40-6-RVS	A	2	140	170	18	161	185	210	180	96	426	87	45	225	32	4x1,5	4xM16
55	4.350	0,22	0,89	0,62	3,6	AFPZ 55-6-RVS	A	2	140	170	18	161	185	210	180	96	426	87	45	225	35	4x1,5	4xM16
75	5.930	0,22	0,89	0,62	3,6	AFPZ 75-6-RVS	A	2	140	170	18	161	185	210	180	96	516	87	45	225	37	4x1,5	4xM16
90	7.110	0,50	1,52	0,74	2,9	BFPZ 90-6-RVS	A	2	140	170	20	192	213	220	224	110	416	80	60	258	50	4x1,5	4xM16
125	9.870	0,50	1,52	0,74	2,9	BFPZ 125-6-RVS	A	2	140	170	20	192	213	220	224	110	496	80	60	258	58	4x1,5	4xM16
150	11.850	0,50	1,52	0,74	2,9	BFPZ 150-6-RVS	A	2	140	170	20	192	213	220	224	110	496	80	60	258	60	4x1,5	4xM16
200	15.800	0,50	1,52	0,74	2,9	BFPZ 201-6-RVS	A	2	140	170	20	192	213	220	224	110	570	80	60	258	69	4x1,5	4xM16
200	15.800	1,30	3,30	0,74	4,5	CFPZ 200-6-RVS	A	3-4B	166	230	23	250	252	280	282	140	463	96	73	300	96	4x1,5	4xM20
250	19.740	1,30	3,30	0,74	4,5	CFPZ 250-6-RVS	A	3-4B	166	230	23	250	252	280	282	140	513	96	73	300	101	4x1,5	4xM20
300	23.690	1,30	3,30	0,74	4,5	CFPZ 300-6-RVS	A	3-4B	166	230	23	250	252	280	282	140	513	96	73	300	106	4x1,5	4xM20
350	27.640	1,30	3,30	0,74	4,5	CFPZ 350-6-RVS	A	3-4B	166	230	23	250	252	280	282	140	554	96	73	300	108	4x1,5	4xM20
415	32.770	2,10	4,65	0,74	4,9	DFPZ 415-6-RVS	A	4-4B	210	248	25	285	297	304	320	158	588	139	72	335	141	4x1,5	4xM24
500	39.480	2,10	4,65	0,74	4,9	DFPZ 501-6-RVS	A	4-4B	210	248	25	285	297	304	320	158	632	139	72	335	152	4x1,5	4xM24
600	47.380	2,10	4,65	0,74	4,9	DFPZ 600-6-RVS	A	4-4B	210	248	25	285	297	304	320	158	632	139	72	335	164	4x1,5	4xM24

## silniki wibracyjne 8 biegunowe (900 min<sup>-1</sup>) | 48-polige Vibrationsmotoren (1900 min<sup>-1</sup>) | 8 pole vibrator motors (900 min<sup>-1</sup>), nom. current at 460 V

kgcm	N	kW	A	cos φ	IA/IN			a	b	c	d	e	f	g	h	k	m	n	p	kg	mm	8.8	
30	1.340	0,17	0,53	0,60	5,6	AFPZ 30-8-RVS	A	2	140	170	18	161	185	210	180	96	426	87	45	225	30	4x1,5	4xM16
40	1.780	0,17	0,53	0,60	5,6	AFPZ 40-8-RVS	A	2	140	170	18	161	185	210	180	96	426	87	45	225	32	4x1,5	4xM16
55	2.450	0,17	0,53	0,60	5,6	AFPZ 55-8-RVS	A	2	140	170	18	161	185	210	180	96	426	87	45	225	35	4x1,5	4xM16
75	3.340	0,17	0,53	0,60	5,6	AFPZ 75-8-RVS	A	2	140	170	18	161	185	210	180	96	516	87	45	225	37	4x1,5	4xM16
95	4.220	0,17	0,53	0,60	5,6	AFPZ 95-8-RVS	A	2	140	170	18	161	185	210	180	96	516	87	45	225	41	4x1,5	4xM16
125	5.560	0,45	1,65	0,59	3,0	BFPZ 125-8-RVS	A	2	140	170	20	192	213	220	224	110	496	80	60	258	58	4x1,5	4xM16
150	6.670	0,45	1,65	0,59	3,0	BFPZ 150-8-RVS	A	2	140	170	20	192	213	220	224	110	496	80	60	258	60	4x1,5	4xM16
200	8.890	0,45	1,65	0,59	3,0	BFPZ 200-8-RVS	A	2	140	170	20	192	213	220	224	110	570	80	60	258	65	4x1,5	4xM16
250	11.110	1,10	3,20	0,64	3,8	CFPZ 250-8-RVS	A	3-4B	166	230	23	250	252	280	282	140	513	96	73	300	101	4x1,5	4xM20
300	13.330	1,10	3,20	0,64	3,8	CFPZ 300-8-RVS	A	3-4B	166	230	23	250	252	280	282	140	513	96	73	300	106	4x1,5	4xM20
350	15.550	1,10	3,20	0,64	3,8	CFPZ 350-8-RVS	A	3-4B	166	230	23	250	252	280	282	140	554	96	73	300	108	4x1,5	4xM20
415	18.440	1,80	4,45	0,72	4,2	DFPZ 415-8-RVS	A	4-4B	210	248	25	285	297	304	320	158	588	139	72	335	141	4x1,5	4xM24
500	22.210	1,80	4,45	0,72	4,2	DFPZ 500-8-RVS	A	4-4B	210	248	25	285	297	304	320	158	588	139	72	335	150	4x1,5	4xM24
600	26.650	1,80	4,45	0,72	4,2	DFPZ 600-8-RVS	A	4-4B	210	248	25	285	297	304	320	158	632	139	72	335	164	4x1,5	4xM24
700	31.090	1,80	4,45	0,72	4,2	DFPZ 700-8-RVS	A	4-4B	210	248	25	285	297	304	320	158	682	139	72	335	168	4x1,5	4xM24

Rysunek A  
Illustration A

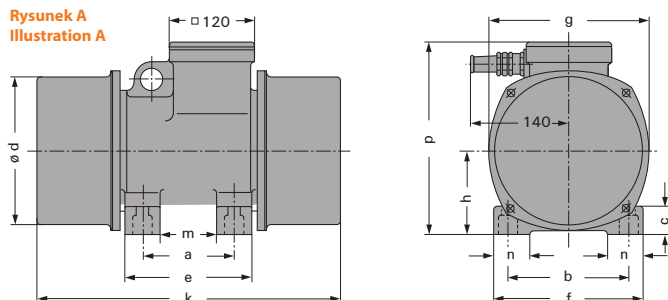

**Generatory drgań  
Unwucht-Erreger  
Unbalance exciters**



- » Siła odśrodkowa/Fliehkraft/Centrifugal force: 21000 - 482000 N
- » Momenty pracy/Arbeitsmoment/ Working moment: 300 - 12300 kgcm
- » Prędkość obrotowa/Drehzahl/Speed 50 Hz: 750, 1000, 1500 min<sup>-1</sup>
- » Prędkość obrotowa/Drehzahl/Speed 60 Hz: 900, 1200 min<sup>-1</sup>

Nasza pozostała oferta:

- » Serwis naprawczy
- » Serwis części zamiennych
- » Sprężyny

**Prosimy o zamówienie naszych specjalnych katalogów!**

- » Silniki wibracyjne 50 i 60 Hz
- » Silniki wibracyjne ATEX
- » Silniki wibracyjne połączone
- » Silniki wibracyjne z pokrywami ze stali nierdzewnej
- » Silniki wibracyjne z pokrywami dzielonymi
- » Silniki wibracyjne dla przemysłu kamionkowego
- » Silniki wibracyjne kołnierzowe
- » Silniki wibracyjne VIMARC® 50 i 60 Hz
- » Silniki wibracyjne VIMARC® przeciwwybuchowe
- » Listy części zamiennych

„FRIEDRICH-Schwingtechnik”, „i”, „FRIEDRICH-Vibrationsmotoren”™ są zarejestrowanymi znakami firmowymi i są chronione.

© Copyright by FRIEDRICH Schwingtechnik GmbH. Niniejszy katalog jest chroniony prawem autorskim. Każde powielanie lub publiczne odtwarzanie nawet w formie wypisów wymaga jednoznacznej zgody pisemnej.

Nasz zakres usług i produktów aktualizujemy na bieżąco. Najnowsze informacje o produktach otrzymają Państwo na naszej stronie internetowej:  
[www.friedrich-schwingtechnik.de](http://www.friedrich-schwingtechnik.de)

**Silniki wibracyjne  
Vibrationsmotoren  
Vibrator motors**



- » Siła odśrodkowa/Fliehkraft/Centrifugal force: 500 - 216600 N
- » Momenty pracy/Arbeitsmoment/ Working moment: 1,2 - 6500 kgcm
- » Prędkość obrotowa/Drehzahl/Speed 50 Hz: 500, 600, 750, 1000, 1500, 3000 min<sup>-1</sup>
- » Prędkość obrotowa/Drehzahl/Speed 60 Hz: 600, 900, 1200, 1800, 3600 min<sup>-1</sup>

**Unser weiteres Programm:**

- » Reparaturservice
- » Ersatzteilservice
- » Federn

**Fordern Sie unsere Spezialkataloge an!**

- » Vibrationsmotoren 50 und 60 Hz
- » ATEX-Vibrationsmotoren
- » Gekoppelte Motoren
- » Vibrationsmotoren mit Edelstahlhauben
- » Motoren mit flanschgeteilten Hauben
- » Steinzeug Vibrationsmotoren
- » Flansch Vibrationsmotoren
- » VIMARC® Vibrationsmotoren 50 und 60 Hz
- » VIMARC® Explosion-Proof-Vibrationsmotoren
- » Ersatzteillisten

„Vimarc”™ und „FRIEDRICH-Schwingtechnik”, „i”, „FRIEDRICH-Vibrationsmotoren”™ sind eingetragene Markenzeichen und geschützt.

Copyright © by FRIEDRICH Schwingtechnik GmbH. Dieser Katalog ist urheberrechtlich geschützt. Jede Vervielfältigung und öffentliche Wiedergabe, auch in Auszügen, bedarf der ausdrücklichen schriftlichen Zustimmung.

Wir aktualisieren unser Programm laufend. Neueste Programminformationen erhalten Sie über unsere Internet-Seite: [www.friedrich-schwingtechnik.de](http://www.friedrich-schwingtechnik.de)

**Certyfikowane silniki wibracyjne  
Zertifizierte Vibrationsmotoren  
Certified vibrator motors**



- » II 2 G/D Ex e, T4/T3, T 120 °C
- » II 3 G/D, T 120 °C
- » II 2 G/D Ex d IIB T4
- » Class I, Groups C and D. Class II, Groups E, F and G – File N° LR55503
- » Class I, Division 1, Groups C and D, Class II, Division 1, Groups E, F and G – N° OM5A8.AE

**Our further range of products:**

- » Repair service
- » Spare parts service
- » Springs

**Ask for our special catalogues!**

- » Vibrator motor 50 and 60 Hz
- » ATEX-vibrator motor
- » Coupled motor
- » Vibrator motor with stainless steel end cover
- » Motor with split end covers
- » Stoneware vibrator motor
- » Vibrator motor flange
- » VIMARC® vibrator motor 50 and 60 Hz
- » VIMARC® explosion-proof-vibrator motor
- » Spare parts

„Vimarc”™ and „FRIEDRICH-Schwingtechnik”, „i”, „FRIEDRICH-Vibrationsmotoren”™ are protected registered trademarks.

Copyright © by FRIEDRICH Schwingtechnik GmbH. This catalogue is protected by Copyright. Reproduction and public communication, also excerpts thereof, require our explicit written approval.

We are constantly updating our range of products. Latest product information is available on our internet page: [www.friedrich-schwingtechnik.de](http://www.friedrich-schwingtechnik.de)